

Los nuevos sistemas NC-S 50 ROMA, NC-S 65 MIAMI y NC-S 65 TAHITI, como evolución natural y modernización de los ampliamente conocidos sistemas METRA para la realización de cerramientos de correderas de aluminio, aparecen en el mercado con nuevas líneas estéticas modernas e innovadoras, aptas tanto para las nuevas construcciones como para las rehabilitaciones. Dotados de accesorios y componentes de alta calidad, garantizan a los cerramientos óptimas prestaciones, máxima funcionalidad y duración en el tiempo. Además, sus perfiles particulares permiten la ejecución de cerramientos conformes al D.M.LL.PP. N° 236 (elaboración de proyectos sin barreras arquitectónicas).

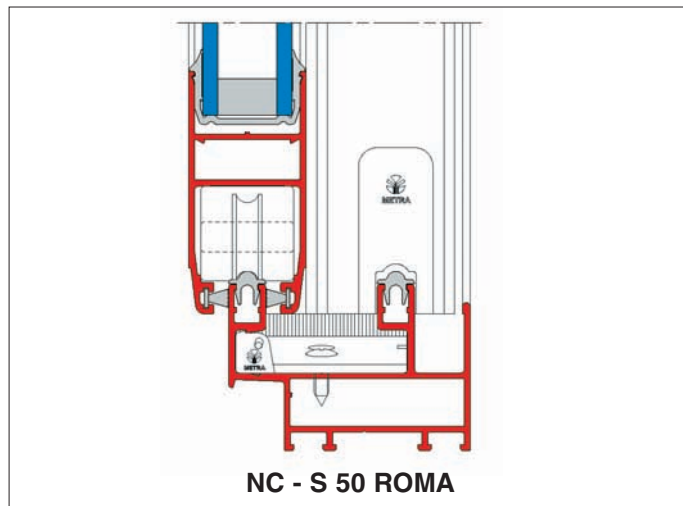

EMPLEO

Los sistemas NC-S 50 ROMA, NC-S 65 MIAMI y NC-S 65 TAHITI, con perfiles de aluminio, accesorios y guarniciones originales METRA, permiten la ejecución de ventanas y puertas balconeras de dos, tres o cuatro hojas correderas sobre dos carriles o de ventanas o puertas balconeras de tres o seis hojas correderas sobre tres carriles. Además, los sistemas se integran con la serie practicable NC 50I para la ejecución de cerramientos compuestos con fijo superior o inferior, paños laterales fijos o practicables.

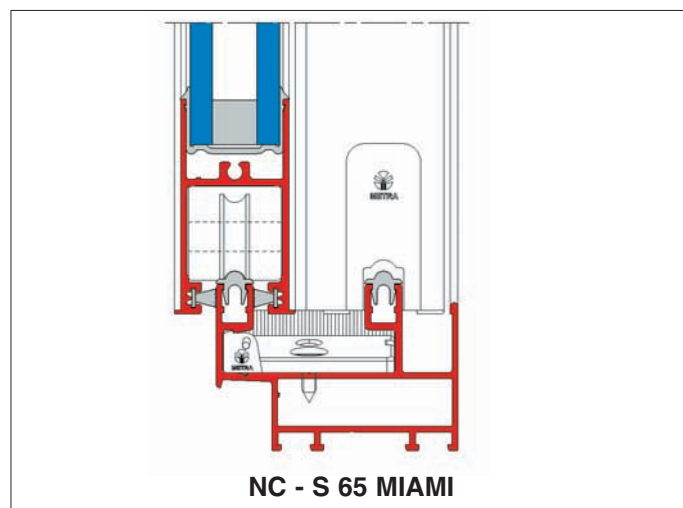

DESCRIPCIÓN TÉCNICA DE LOS SISTEMAS

- **Perfiles de aluminio extrusionados:** aleación EN AW-6060 (EN 573-3 y EN 755-2)
- **Condiciones de suministro:** EN 515
- **Tolerancia en tamaños y espesores:** EN 12020-2

- **Tipo de estanquidad aire-agua:** mediante guarniciones de cepillo (felpudo).
- **Aplicación vidrio:** con vidrio deslizado
- **Altura galce vidrio:** 17 mm
- **Espesor vidrios:** variable hasta 26 mm
- **Alcance máximo:** 150 kg por hoja
- **Dimensiones base de los sistemas:**

NC-S 50 ROMA	marco fijo profundidad 50-65 mm
	marco practicable profundidad 31.5 mm
NC-S 65 MIAMI	marco fijo profundidad 50-65 mm
	marco practicable profundidad 32.5 mm
NC-S 65 TAHITI	marco fijo profundidad 50-65 mm
	marco practicable profundidad 31.5 mm

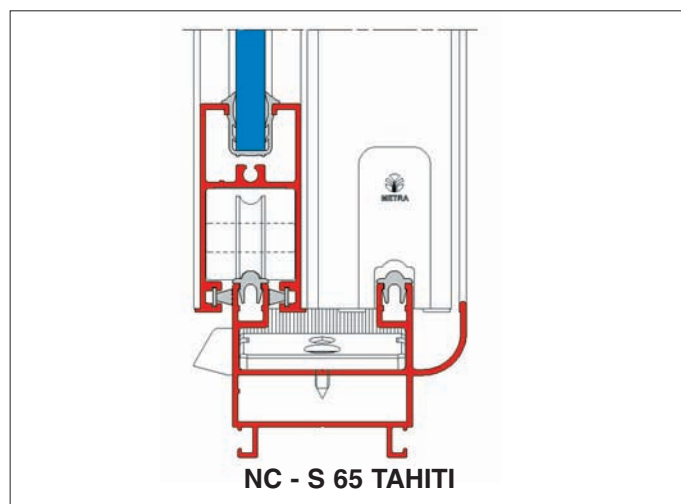

CARACTERÍSTICAS PRINCIPALES

NC - S 50 ROMA: Perfiles marco y hoja con corte a 45° y ensamblaje mediante escuadras de aluminio extrusionado fijadas con pernos y de aluminio fundido de tiro mecánico.

NC-S 65 MIAMI: Perfiles de marco con corte a 45 grados y ensamblaje mediante escuadras de aluminio extrusionado, fijadas con pernos o de aluminio fundido de tiro mecánico. Perfiles de hojas con corte a 90 grados y ensamblaje mediante tornillos autorroscantes.

NC-S 65 TAHITI: Perfiles de marco con corte a 45 grados y ensamblaje mediante escuadras de aluminio extrusionado, fijadas con pernos o de aluminio fundido de tiro mecánico. Perfiles de hoja con corte a 90 grados y ensamblaje mediante tornillos autorroscantes.

